

Trasmettitore di temperatura da parete / da esterno / per ambienti umidi con connessione Bluetooth, con collegamento EtherCATP

Trasformatore di temperatura esterna collegabile in rete THERMASGARD® ATM2-EtherCATP con connettore M8 (codifica EtherCATP), connessione Bluetooth, in involucro di plastica antiurto con viti a chiusura rapida, a scelta con /senza display e grafico a barre.

La sonda a parete serve per il rilevamento della temperatura nei fluidi gassosi. Trova impiego all'esterno o in ambienti umidi, in magazzini frigorifero o serre, nel settore industriale e nell'agricoltura. Il montaggio sulle pareti esterne avviene preferibilmente sul lato nord o in una posizione riparata. In caso di esposizione diretta ai raggi solari, utilizzare una protezione da intemperie e irraggiamento solare **WS03** (accessori). La sonda viene calibrata in fabbrica.

Trasmettitore di misura con connessione EtherCATP per applicazioni industriali, massima affidabilità: semplice integrazione a livello del PLC tramite file di configurazione ESI dell'apparecchio, con possibilità di diagnosi (ad es. contatore degli errori di comunicazione), possibilità di estendere le impostazioni, storico dei dati (min/max) e rilevamento degli intervalli di manutenzione del sensore. come opzione con ampio display illuminato (a tre righe, in campo 7 segmenti e Dot-Matrix) e grafico a barre (a sette caratteri, LED configurabili liberamente) per la rappresentazione grafica, ad es. sotto forma di visualizzazione a semaforo.

ATM2-EtherCATP



Cavo di collegamento EtherCATP e LED per l'indicazione di stato

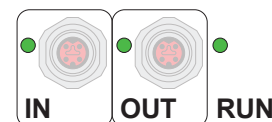

DATI TECNICI

Alimentazione di tensione:	24 V DC tramite EtherCATP (U _S)
Potenza assorbita:	< 3 W
Protocollo bus:	EtherCAT
Tecnologia radio:	Bluetooth (LE)
Sensore:	Pt1000, DIN EN 60751, classe B (Perfect Sensor Protection)
Range di misura:	-50...+150 °C
Precisione temperatura:	tipico ± 0,2 K a +25 °C
Fluido:	aria pulita e gas non aggressivi, non infiammabili
Tubo di protezione:	acciaio inox, V4A (1.4571), Ø = 6 mm (vedi disegno quotato)
Involucro:	plastica, resistente ai raggi UV, materiale poliammidico, rinforzato al 30 % con sfere di vetro, con viti a chiusura rapida (combinazione intaglio/impronta a croce), colore bianco traffico (simile a RAL 9016), il coperchio per il display è trasparente!
Dimensione involucro:	126 x 90 x 50 mm (Tyr 2)
Collegamento cavo:	connettore M8 , codifica EtherCATP
Temperatura ambiente:	Trasmettitore di misura -30...+70 °C
Umidità dell'aria consentita:	< 95 % u. r., aria senza condensa
Classe di protezione:	III (secondo EN 60 730)
Grado di protezione:	IP 54 (secondo EN 60 529) integrato
Norme:	conformità CE, secondo direttiva CEM 2014 / 30 / EU, secondo RED 2014 / 53 / EU
Dotazione:	display illuminato , a tre righe, programmabile, dimensioni ca. 51 x 29 mm (L x A), per l'indicazione della temperatura effettiva o di un valore di visualizzazione programmabile individualmente. Grafico a barre , sette caratteri, LED configurabili liberamente, per la visualizzazione grafica del valore di misura.

ACCESSORI vedi tabella

EtherCAT P	LED per l'indicazione di stato
1° LED	"IN"
spento	nessuna connessione con il precedente modulo EtherCAT
acceso	LINK: connessione con il precedente modulo EtherCAT
lampeggiante	ACT: comunicazione in atto con il precedente modulo EtherCAT
2° LED	"OUT"
spento	nessuna connessione con il successivo modulo EtherCAT
acceso	LINK: connessione con il successivo modulo EtherCAT
lampeggiante	ACT: comunicazione in atto con il successivo modulo EtherCAT
3° LED	"RUN"
spento	il modulo EtherCAT è nello stato "Init"
lampeggia rapidamente	il modulo EtherCAT è nello stato "Pre-Operational"
lampeggia lentamente	il modulo EtherCAT è nello stato "Safe-Operational"
acceso	il modulo EtherCAT è nello stato "Operational"

I LED di stato si trovano di fianco al collegamento del cavo.

Visualizzazione display valore di misura **xx-ECATP Tyr 2**

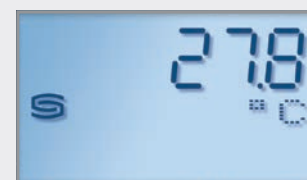

Temperatura

Visualizzazione display programmabile **xx-ECATP Tyr 2**

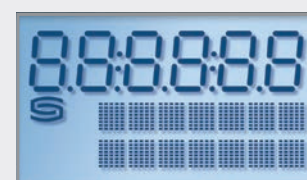



S+S REGELTECHNIK

THERMASGARD® ATM2 - EtherCAT P

Trasmittitore di temperatura da parete / da esterno / per ambienti umidi con connessione Bluetooth, con collegamento EtherCAT P

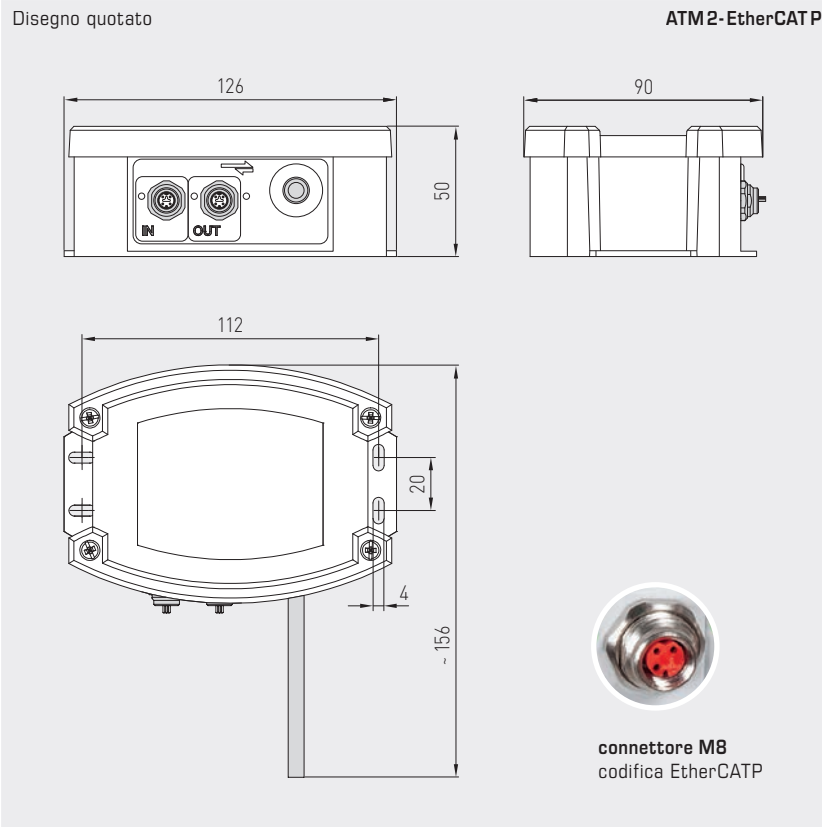

ATM2-EtherCAT P con display e grafico a barre



WS-03

Protezione da intemperie e irraggiamento solare, (come opzione)



High-performance encapsulation against vibration, mechanical stress and humidity



THERMASGARD® ATM2 - EtherCAT P		Sonda di temperatura da parete, con collegamento EtherCAT P				
Tipo / WG02	Range di misura Temperatura	Sensore	Uscita	Grafico a barre display	N. art.	Prezzo
ATM2-ECATP xx						
ATM2-ECATP	-50...+150 °C	Pt1000	EtherCAT P		2001-6201-9100-001	381,59 €
ATM2-ECATP LCD	-50...+150 °C	Pt1000	EtherCAT P	<input type="checkbox"/> <input checked="" type="checkbox"/>	2001-6202-9100-001	432,61 €
Nota:	collegamento del cavo con connettore M8 (codifica EtherCAT P)					

ACCESSORI			
WS-03	Protezione da intemperie e irraggiamento solare, 200 x 180 x 150 mm, in acciaio inoxl V2A (1.4301)		7100-0040-6000-000 49,36 €

per ulteriori informazioni vedere il capitolo Accessori!