

**Anlegetemperaturfühler /
Oberflächentemperaturfühler,
mit passivem Ausgang**

Kleines Anlegewiderstandsthermometer im Aluminiumgehäuse (Kabelfühler).
Der Oberflächenfühler **THERMASGARD® OFTF** dient zur Temperaturerfassung auf geraden und leicht gewölbten Oberflächen, z.B. zur Oberflächentemperaturmessung an Fenstern, zur Überwachung der Kondensatbildung oder als Heizflächenfühler z.B. an Fenstern oder Wänden.

TECHNISCHE DATEN

Messbereich:	-30...+105 °C
Sensoren / Ausgang:	siehe Tabelle, passiv (Perfect Sensor Protection bei IP68)
Schaltungsart:	2-Leiteranschluss
Messstrom:	< 0,6 mA (Pt1000) < 1,0 mA (Pt100) < 0,3 mA (Ni1000, Ni1000 TK5000) < 2,0 mW (NTC xx) 400 µA...5 mA (LM235Z)
Prozessanschluss:	mit Befestigungsloch im Fühlerkopf <u>oder</u> mit entsprechendem Kleber an der zu messenden Oberfläche befestigen
Schutzhülse:	Aluminium
Abmessungen:	8 x 8 x 50 mm
Anschlusskabel:	PVC; 1,5 m, LiYY, 2 x 0,25 mm ² , Enden abisoliert, mit Aderendkrallen (optional mit Silikonkabel SiHF, bis +180 °C)
Isolationswiderstand:	≥ 100 MΩ, bei +20 °C (500 V DC)
zulässige Luftfeuchte:	< 95 % RH, nicht kondensierende Luft
Schutzklasse:	III (nach EN 60 730)
Schutzart:	IP65 (nach EN 60 529) Hülse feuchtedicht (Standard) IP68 (nach EN 60 529) Hülse wasserdicht (optional)

1x Zweileiterschaltung
Standard

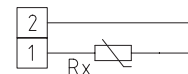

1x Zweileiterschaltung
LM235Z (KP 10)

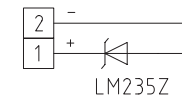

High-Performance-Verguss gegen Vibration,
mechanischer Belastung und Feuchtigkeit



Maßzeichnung

OFTF

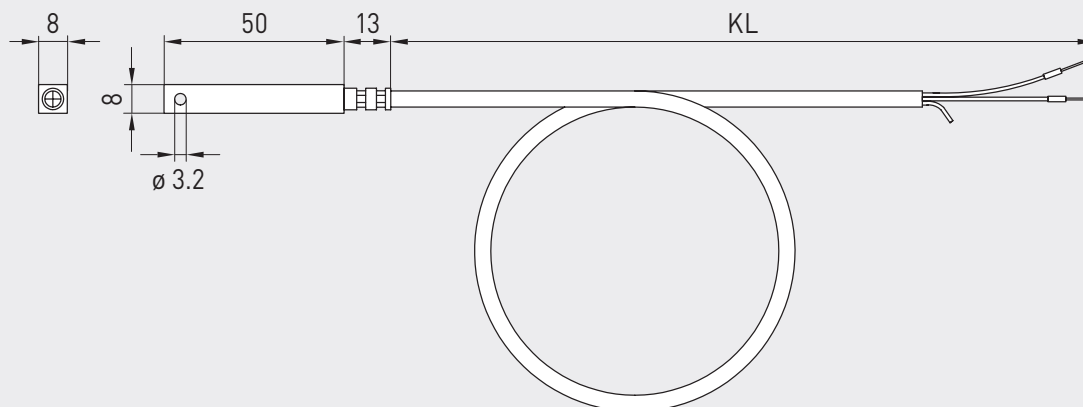



OUTF

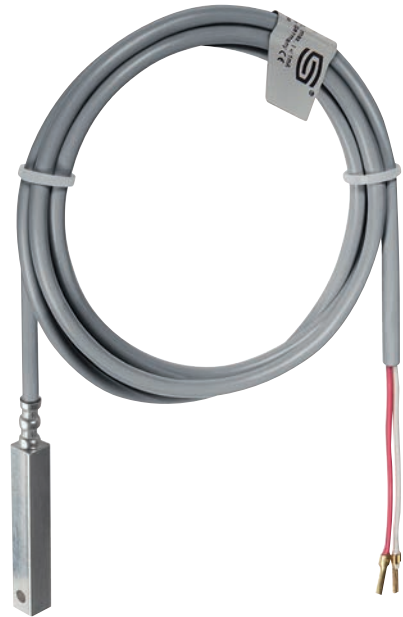

THERMASGARD® OUTF Anlegetemperaturfühler / Oberflächentemperaturfühler			
Typ / WG03	Sensor / Ausgang	Art.-Nr.	Preis
OUTF		IP65	
OUTF Pt100 PVC 1,5M	Pt100 (nach DIN EN 60 751, Klasse B)	1101-6010-1211-110	40,81 €
OUTF Pt1000 PVC 1,5M	Pt1000 (nach DIN EN 60 751, Klasse B)	1101-6010-5211-110	40,81 €
OUTF Ni1000 PVC 1,5M	Ni1000 (nach DIN EN 43 760, Klasse B, TCR = 6180 ppm / K)	1101-6010-9211-110	43,17 €
OUTF NiTK PVC 1,5M	Ni1000 TK5000 (TCR = 5000 ppm / K), LG - Ni1000	1101-6011-0211-110	47,74 €
OUTF LM235Z PVC 1,5M	LM235Z (TCR = 10 mV / K; 2,73 V bei 0 °C), KP10	1101-6012-1211-110	41,60 €
OUTF NTC1,8K PVC 1,5M	NTC 1,8K	1101-6011-2211-110	39,25 €
OUTF NTC10K PVC 1,5M	NTC 10K	1101-6011-5211-110	39,25 €
OUTF NTC20K PVC 1,5M	NTC 20K	1101-6011-6211-110	39,25 €
Aufpreis:	Schutzart IP68 (Fühlerhülse wasserdicht vergossen) pro lfd. Meter Anschlussleitung 2-Leiter (PVC/Silikon) pro lfd. Meter Anschlussleitung 4-Leiter (PVC/Silikon)	auf Anfrage auf Anfrage	3,75 €
Bestellangaben für Sonderbestellungen:	Typ, Sensorart, Kabellänge z.B. OUTF Pt100, 3m; OUTF Pt100 1 / 3 DIN, 4m; OUTF KTY 81-210, 6m		